

ORD & SAG 1 (1981)

ISSN 0108-8025

Udgivet af
Institut for Jysk Sprog- og Kulturforskning
Aarhus Universitet

Redaktion: Viggo Sørensen

Offset-fremstillet i 1000 eksemplarer
af Trøjborg-kompleksets reproafdeling.

1984 genoptrykt (med enkelte rettelser) i 500 eksemplarer.

1998 genoptrykt (med enkelte rettelser) i 400 eksemplarer.
Layout: Kirsten Lyshøj

2001 digitaliseret til netpublikation ved Kirsten Lyshøj

INDHOLD:

Oversigt over Jysk Ordbogs meddelere	2
Forord	3
Ove Rasmussen: Hun hed madammen, så tog ingen fejl	5
Torben Arboe Andersen: Dialektbånd og databehandling	11
Boel Bøggild-Andersen: Med trolddomskunst og djævelsmagt	19
Viggo Sørensen: Bagehus, s.	25

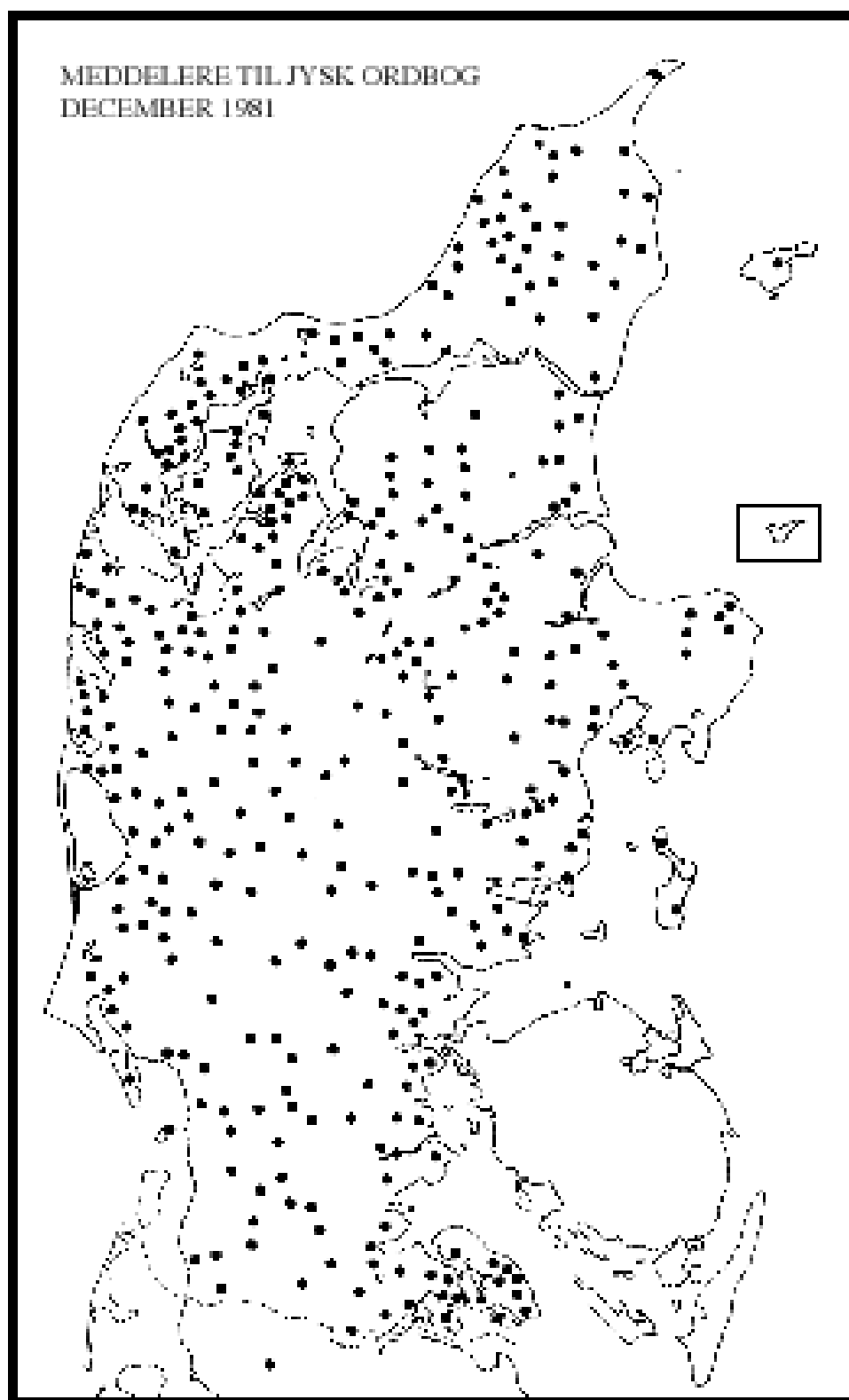

I områder, hvor vi ikke har meddelere - se de "hvide pletter" på kortet ovenfor -, vil vi meget gerne i kontakt med ældre dialekttalende, som kunne tænke sig at hjælpe os med spørgelistebesvarelser mv. Henvendelse til: Jysk Ordbog, Niels Juels Gade 84, 8200 Århus N. - eller tlf. 8942 1913.

Forord

Med denne lille publikation, som vi har kaldt ORD & SAG, ønsker vi at vise nogle sider af den virksomhed og de samlinger, der er knyttet til Institut for Jysk Sprog- og Kulturforskning og til Jysk Ordbog. Hæftet er først og fremmest henvendt til vore ca. 500 meddelere, som vi her ved ønsker at takke for god hjælp i 1981.

Navnet ORD & SAG afspejler en ikke ny erkendelse af en sammenhæng mellem sprog og kultur. Indholdet bærer i vid udstrækning præg af vort redaktionsarbejde på Jysk Ordbog, idet mange ord indbyder til en lidt bredere behandling end den, der kan rummes i en ordbogsartikel, hvor sagen, den kulturhistoriske baggrund etc. ofte må behandles ganske kortfattet.

Ordbogsarbejdet er nu nået så vidt, at næsten alle kræfter kan anvendes på redaktion; egentlig supplerung af samlingerne vil i det store og hele være indskrænket til spørgelistebesvarelserne og de optegnelser, vi i øvrigt modtager fra vore meddelere. Disse yder stadig en værdifuld hjælp på områder, hvor vor viden er mangelfuld.

Redaktionen af bogstav B er nu påbegyndt, men vilkårene for det fremtidige arbejde er usikre. Statens humanistiske Forskningsråd, der har bekostet væsentlige dele af indsamlingsarbejdet, kan ikke finansiere redaktionsarbejdet og trykningen; på rådets opfordring har Ministeriet for kulturelle anliggender i 1977 nedsat en kommission, der har til opgave bl.a. at fremkomme med forslag til finansiering af en række større igangværende ordbogsarbejder, men der foreligger endnu ingen betænkning. I den vanskelige situation, der herved er opstået, har de jyske amtskommuner i fællesskab beredvilligt ydet os støtte, så vi har kunnet fastholde 2 redaktører, foreløbig til udgangen af 1984.

Redaktionsstaben omfatter foruden ordbogslederen, professor Peter Skautrup, følgende:

Cand.phil. Torben Arboe Andersen, f. 1948, medarbejder ved ordbogen siden 1971.

Cand.mag. Boel Bøggild-Andersen, f. 1946, medarbejder ved ordbogen siden 1972; p.t. aflønnet af Statens humanistiske Forskningsråd i

forbindelse med en undersøgelse af dialektale træk i Skast herreds tingbøger 1636-1640.

Lektor, cand.mag. Ove Rasmussen, f. 1935, ansat ved Institut for Jysk Sprog- og Kulturforskning.

Lektor, mag.art. Viggo Sørensen, f. 1941, ansat ved Institut for Nordisk Sprog og Litteratur.

Peter Skautrup
ordbogsleder

Ove Rasmussen
institutbestyrer

Ove Rasmussen:

Hun hed Madammen, så tog ingen fejl

Blandt de mange spørgsmål, vi har ulejligen vore meddelere med, er dette fra 1959:

Hvad kaldte man i Deres dialekt jordmoderen

(bademoder, fostermoder, jordemoder)?

Havde De noget spøgende navn for jordmoderen

som: gribsmutter, kasketvender, kratilandkælling,

madammen, prannimoder, riveskind, urmager Mørk?

I det følgende skal der med besvarelsenerne og Jysk ordbogs øvrige materiale som grundlag gives en oversigt over de jyske ord for jordmoderen.

Rigsmålets betegnelse ‘jordemoder’ er naturligvis kendt overalt, men i besvarelsenerne fra Sønderjylland (syd for en linje Ribe-Haderslev) optræder ordet stort set ikke, så her har dialekterne helt frem til ca. 1960 kunnet fastholde egne betegnelser. I et nordligere bælte (op til Skjern å - Horsens) konkurrerer ‘jordemoder’ med en anden mere lokal betegnelse, som jeg skal vende tilbage til, og først i det øvrige Nørrejylland er ‘jordemoder’ dialekternes normale betegnelse. Ordet, der i dansk kan følges tilbage til 1510, er kendt også i norsk og i svenske dialekter (Skåne og Halland), men ukendt i andre germanske sprog. Det antages almindeligvis, at betegnelsen hænger sammen med, at fødslen fandt sted på gulvet eller på jorden, og at jordmoderen efter fødslen skulle løfte barnet op fra jorden og overgive det til faderen, for at denne kunne vedkende sig barnet. Måske er en rest af denne skik afspejlet i O. L. Grønborgs Optegnelser på Vendelbomål (1881); her berettes der i forbindelse med en fødsel, som antagelig skildrer forhold i begyndelsen af 1800-tallet, at så snart barnet var gjort i stand, *så flyde Jordmoderen hende til Fader og sagde: “Du er vel nærmest til hende, for du kender dig vel for Fader til hende”* (side 2).

Allerede fra begyndelsen af 1500-tallet kendes i dansk en anden betegnelse, ‘fostermoder’¹, som i betydningen “jordemoder” anvendes i det førromtalte sydjyske område op til en linje Skjern å - Horsens (se kort 1). Uden for dette jyske område er ordet nu næppe i brug, men det er i ældre kilder også afhjemlet fra Fyn og Tåsinge. Fra ældre nederdysk (før ca. 1500) kendes et ‘fôstirmôdar’, der primært har betydet

“amme”, sekundært “jordemoder”, men da ordet ‘fostermoder’ er velkendt også i ældre dansk og i oldnordisk i betydningen “plejemoder, amme”, er der ikke grund til at tro, at der er tale om indlån fra nedertysk.

Derimod er det sandsynligt, at betegnelsen ‘bademoder’ er kommet til os sydfra. Ordets forekomst er begrænset til et bælte nord og syd for rigsgrænsen (se kort 2) og har sin parallel i det tyske ‘Bad(e)mutter’², der er almindeligt i et område mellem Hamburg og Göttingen samt i et mindre reliktområde i det nordvestlige Slesvig, medens det i det egentlige Slesvig-Holsten er gået af brug i 1800-tallet. Betegnelsen ‘bademoder’ har sin oprindelse i det forhold, at det tidligere var en af jordemoderens vigtige opgaver at tilberede barnets første bad; til dette var nemlig knyttet overtroiske forestillinger om, at det kunne have afgørende betydning for den nyfødtes fremtid.³ Eksempelvis nævner Erik Pontoppidan endnu i 1736, at det efter jordemødres mening skal afværge pengemangel, hvis man i det nyfødte barns badekar lægger arvesølv.⁴

På grænsen mellem de neutrale og de spøgende betegnelser står ordet ‘madamme(n)’. Det er lånt fra fransk i 1600-tallet og anvendtes oprindeligt i de højeste sociale lag om kvinder gift med mænd, der ikke havde rang. Omkring midten af 1800-tallet erstattes ordet i disse kredse af ‘frue’, og ‘madamme’ overtages nu af almuen, der anvender ordet om degnens kone og om købstadskoner (sjældnere om præstekonen og konen til ejere af større gårde), *men den rigtige Madam var Jordemoderen. Hun hed Madammen, saa tog ingen fejl* (Østjysk Hjemstavn, 1953, s.136). Med denne betydning er ordet nu brugt eller kendt i det meste af Jylland – i Sønderjylland dog kun sparsomt afhjemlet.

De fleste meddelere opgiver ordet som en spøgende betegnelse, men i Himmerland og Østjylland oplyser flere, at ordet ikke har nogen spøgende biklang; en enkelt hævder endda, at ‘madammen’ er den eneste anvendte betegnelse. Det er påfaldende, at ordet også i vestjysk næsten overalt anvendes i den indlånte rigsmålsform: ‘madammen’ med efterhængt bestemthedsendelse (og altså ikke, som man skulle have ventet, tilpasset dialekten med foranstillet bestemthedsmærke: ‘æ madam’).

I det følgende behandles de spøgende betegnelser; et par af disse har opnået en vis udbredelse og omtales nærmere; de øvrige, der ofte er

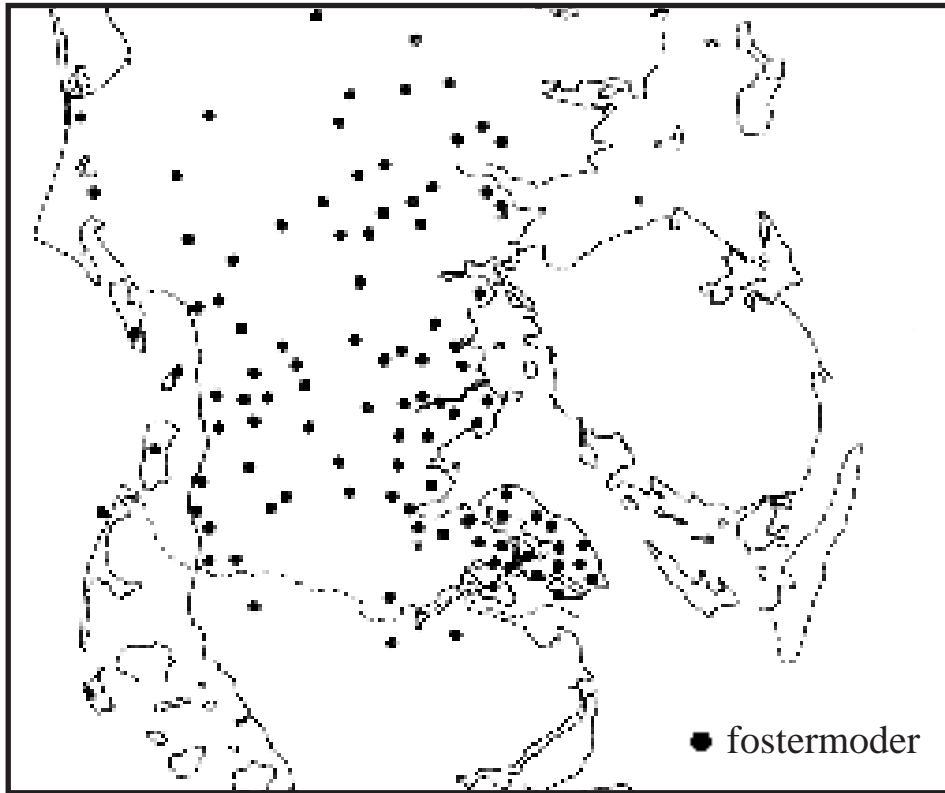

Kort 1

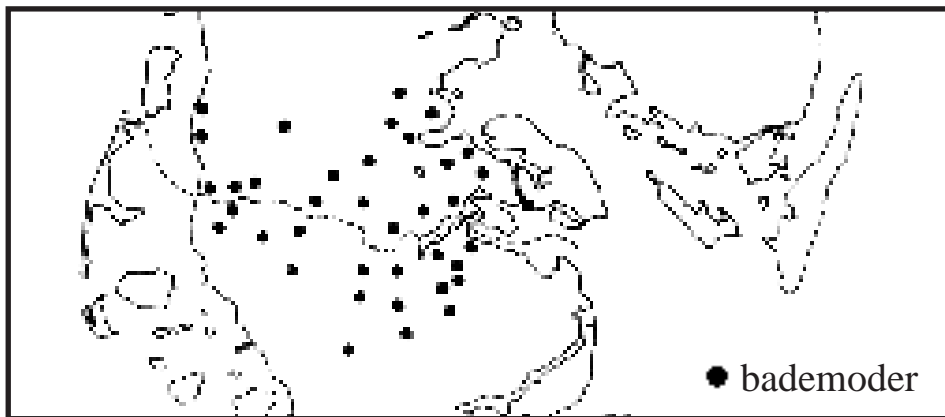

Kort 2

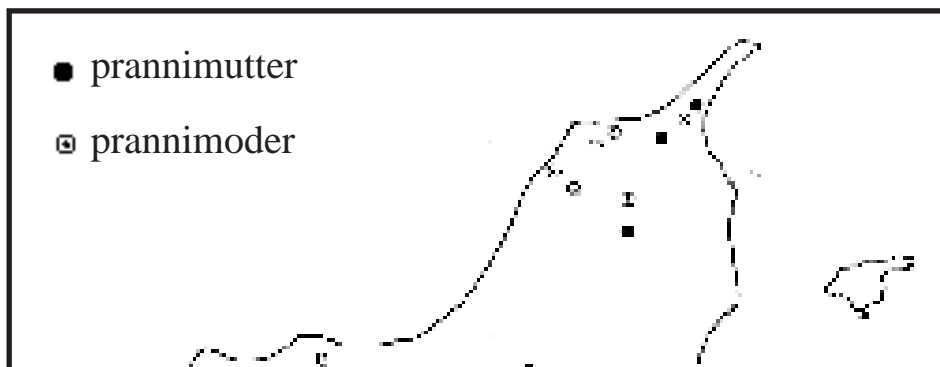

Kort 3

opgivet af kun en enkelt meddeler eller forekommer helt sporadisk, er registreret i tre "motivgrupper" og en restgruppe.

Størst udbredelse blandt de spøgende navne har 'gribsmutter' - i sønderjysk også 'mutter gribs' - med varianter som 'gribskmutter', 'gribmutter', 'gribse mutter'; også her har nedertysk været långivende med former som 'Mutter Griepsch', 'Griepschmutter'. Ordet er tidligst afhjemlet hos Blicher (1813), og året efter er det optegnet af sognepræsten i Borup ved Randers med oplysning om, at det bruges i spøg *af gemeen Mand* (dvs. af almuen). Ordets førsteled er dannet af verbet at gribe. 'Gribsmutter' forekommer spredt i det meste af Jylland undtagen i det nordlige Vendsyssel, Vesthimmerland, Thy, Mors, Salling og Hardsyssel; bedst kendt er det i et bælte fra Esbjerg-Kolding til Rømø-Haderslev.

Af hjemlig oprindelse er vist derimod 'pranimoder' (sjældent 'pranimutter'), der kun kendes i det nordlige Vendsyssel (se kort 3 på forrige side). Ordet er først kendt fra slutningen af 1800-tallet. Førsteleddet går muligvis tilbage til et verbum 'at prannie' (der ganske vist kun er afhjemlet fra sydligere egne) med betydningen "knejse, være stolt"; beslægtet hermed er vendsysselsk 'prans' = "stovt, strunk, selvbevidst" og verbet 'at pranse' eller 'prannise' = "stoltsere".

I den følgende oversigt over de øvrige spøgende betegnelser, vi har fået opgivet, angiver *, at ordet kun er afhjemlet fra en enkelt meddeler.

1. Navne, der afspejler jordemoderens virksomhed som den, der hjælper barnet til verden:

* grabsmutter	* hiv-i-land-kælling	riveskind
* gramsmutter	* hiv-i-land-mutter	* slæb-fra-kælling
* hal-i-land-mutter	krat-i-land-kælling	* træk-i-land-kælling
* hiv-i-land-kone	* krat-i-land-mutter	* træk-i-land-madam

2. Navne, der afspejler jordemoderen som observatør:

* hul-lurer	kik-i-røv-moder	* luremoderkvinde
* kik-i-røv-kælling	* lurekvinde	* luremutter

3. Navne, der vel afspejler jordemoderens hast med at nå frem til den fødende:

hastekone	* hastemutter	* kom-hastigheds-
* hastemoder	* jagekone	madammen

4. Øvrige navne:

* barselmette	* kasketvender	* pestilenskælling
* frøken Mejer	* krannimoder	* urmager
* fødemadam	* kællingen	* urmager Mørk
* hjælp-i-trang	mutter	* vor mor

De ikke helt få spøgende navne, af hvilke ‘madammen’ og ‘gribsmutter’ er ret udbredte, kan næppe ses som udtryk for høj agtelse for jordemoderhvervet; ud fra nutidige forhold kan dette forekomme overraskende, men forklaringen må nok søges i, at der tidligere ikke var knyttet nogen høj social prestige til hvervets udøvere. Dette hænger bl.a. sammen med, at en egentlig jordemoderuddannelse i Danmark er en forholdsvis sen foreteelse; der var ganske vist i 1714 kommet en forordning, der krævede, at jordemødre skulle undervises og eksamineres, *før de deres profession må øve*, men en mere organiseret undervisning er næppe kommet i gang før efter 1787, da Fødselsstiftelsen fik egen bygning med en jordemoderskole for hele landet.

Og der skulle gå mange år, før også provinsen blev forsynet med jordemødre uddannet i København. Der findes adskillige vidnesbyrd om, at det stod sløjt til med fødselshjælpen i landdistrikterne. Niels Blicher kan således i sin *Topographie over Vium Præstekald* (1795) berette, at man ganske vist i 1784 havde fået en *duelig Gjordemoder, lært af sal. Dr. Rogert i Viborg, men hendes svækkede Helbred, store Børneflokk og fleere Omstændigheder bevæge hende til at unddrage sig fra Bestillingen. Den gamle i Vium* (dvs. en gammel, uduelig kone, der tidligere havde fungeret som jordemoder) *og 2 i Lysgaard Sogn .. praktiserer derfor nu igjen. Som en Følge deraf er nu i en Tid af 5 Maaneder i det lille Lysgaard Sogn 5 Børn dødfødte og 2 døde strax efter Fødselen; men derimod har kun eet eeneste i samme Tid været i Kirke.* I det følgende skitserer Blicher i en række punkter en fremtidig ønskelig ordning af *Gjordemodervæsenet*, herunder at *Gjordemoderen skulde meget agtes og æres for hendes Embeds Skyld - og i alle Sælskaber have Gang og Sæde med Præstekoner.*

Men en sådan agtelse har næppe indfundet sig før langt op i 1800-tallet eller i begyndelsen af 1900-tallet⁵, idet befolkningens holdning kun langsomt ændredes; selv om der fra 1810 var bødestraf for ikke at benytte de uddannede jordemødre, foretrak almuen mange steder de

lokale, ikke-uddannede hjælpere eller simpelthen et par nabokoner. Og enkelt gik det til; fra Tved sogn på Mols beretter i 1957 Mine Sørensen, f. 1867, at man i ældre tid ikke havde jordemoder. *De hjalp hinanden; hende der hjalp, hun sad på en skæppe; hende der skulde have barnet, hun sad på en stol.*

Dertil kommer, at selvom viljen til at benytte de uddannede jordemødre havde været til stede, ja så var forholdene ofte som skildret af Søren Vasegaard⁶: *Naar saa Verdensborgeren ventedes, kunde Gaardmanden spænde sine Heste for sin bedste Vogn, men Smaamanden skulde først i Nattens Mulm og Mørke hen og banke "en kørende Mand" op af sin søde Søvn, .. saa det hændte ikke sjældent, at Barnet var født, naar "Madammen" omsider kom til Stede.*

Noter:

- ¹ I håndskriftet Kvinders Urtegaard bruges konsekvent 'fostermoder', medens parallellhåndskriftet fra ca. samme tid, Kvinders Rosengaard, har 'jordemoder'; begge tekster er til dels oversættelser fra et tysk værk om barselshjælp etc. fra 1513.
- ² Jfr. Walther Mitzka: Deutscher Wortatlas, V (1957) og Mirja Virkkunen: Die Bezeichnungen für Hebamme in deutscher Wortgeographie (1957).
- ³ Jfr. Handwörterbuch des deutschen Aberglaubens, III, sp.1588ff, Troels-Lund: Dagligt Liv i Norden i det 16.Aarhundrede (5.udg.), VIII, s.25 og J.S.Møller: Moder og Barn (1941) s.187.
- ⁴ Erik Pontoppidan: Fejekost til at udfeje den gamle Surdejg (etc.) (1736). Oversat og forsynet med Indledning af Jørgen Olrik (1923).
- ⁵ J.S.Møller: Moder og Barn, s.120: *En meget betydningsfuld Ændring (nemlig i tilgangen af elever til jordemoderskolen) skete i 1895, da frafaldtes nemlig Bestemmelsen om, at Jordemødrene skulde være gifte eller Enker, og at de skulde have født Børn. Dette medførte, at nu strømmede Kvinder, som gerne vilde være Jordemødre, til fra helt andre Samfundsklasser end tidligere, da Jordemødrene væsentligst var blevne rekrutterede fra Befolkningens fattige Underklasser .., medens Skolen .. nu kunde vælge mellem mange unge, veloplyste Kvinder.*
- ⁶ Søren Vasegaard: Fra Klejtrup Sogn (1926) s.91. Jordemoderen boede 1 mil borte fra Klejtrup.

Torben Arboe Andersen:

Dialektbånd og databehandling

1. Optagelserne

Som supplement til skriftlige optegnelser har man foretaget lydoptagelser af dialekterne, så langt tilbage dette har været teknisk muligt. I 1920erne anvendte man fonogramvalser, fra 1930erne grammofonplader, fra 1950erne lydbånd. Lydkvaliteten af valser og plader var normalt ikke særlig god; de indbød heller ikke til længere optagelser, da hver enhed kun kunne rumme en optagelse på få minutter; endelig var optageudstyret tungt og vanskeligt at betjene. Først med båndoptageren blev det nemmere at foretage indspilninger ude omkring og opnå et rimeligt resultat; og navnlig i de senere år har vi oplevet en udvikling mht. kompakthed og båndkvalitet, som gør båndoptageren til et ideelt arbejdsredskab for dialektforskere.

Der er flere gode grunde til at anvende lydoptagelser. Selv en fintmærkende lydskrift kan ikke gengive det talte helt præcist – eller sikre at de detaljer kommer med, som senere viser sig at være vigtige. Man kan heller ikke med kuglepen på papir følge et naturligt taletempo. Båndoptagelsen derimod registrerer det hele, og man kan afspille det igen og igen, indtil man har fået rigtig fat på netop de lydlige, leksikalske eller syntaktiske fænomener, der skal undersøges i den givne sammenhæng.

Så vel Institut for Dansk Dialektforskning (ved Københavns universitet) som Institut for Jysk Sprog- og Kulturforskning (ved Aarhus Universitet) – herefter forkortet IDD henh. IJSK – havde i tiden frem til 1970 optaget adskillige bånd med dialektprøver. Omkring dette tidspunkt mente man imidlertid, at det nu var på høje tid mere systematisk at optage dialektbånd i de områder, som endnu ikke var dækket ind – mens der endnu var meddelere, der talte stedets dialekt nogenlunde uforfalsket. I 1971 ansøgte IDD og IJSK i fællesskab Statens humanistiske Forskningsråd om bevilling til et femårigt båndoptagelsesprojekt, hvis formål skulle være at sikre en optagelse af ca. 45 minutters varighed fra gennemsnitligt hver fjerde sogn i landet – flest optagelser omkring de kendte dialektgrænser, forholdsvis færre i mere ensartede dialektområder. Denne optagelsestæthed skulle borge for, at vigtige

variationer i udtale og ordforråd dialekterne imellem ville blive rimeligt repræsenteret.

Ansøgningen blev imødekommet, og efter at en områdefordeling var aftalt for Jyllands vedkommende (idet IDD navnlig interesserede sig for Sønderjylland), gik man i gang med optagelserne. Adskillige af Jysk Ordbogs meddelere deltog i arbejdet, enten ved selv at stille sig til rådighed for en optagelse eller ved at henvise til andre dialekttalende. I sogne, hvor Jysk Ordbog ikke havde kontakter i forvejen, måtte vi spørge os frem til egnede personer, og også her lykkedes det i mange tilfælde at få en god optagelse. Flere af dem, vi på denne måde kom i forbindelse med, blev endda ikke mere afskrækkede af vor udspørgning, end at de indvilligede i at blive meddelere for Jysk Ordbog bagefter.

Båndoptagelsesprojektet løb fra 1971 til 1976, og målet blev i det store og hele nået. Siden har IDD og IJSK hver for sig fortsat optagelserne i mindre målestok. Kortet på næste side viser de steder i Jylland, hvor der indtil nu (december 1981) er foretaget optagelser af de to institutter: hvert punkt svarer til en optagelse på 45-60 minutter, de længste er på ca. 90 minutter. Skønt optagelserne i størstedelen af Jylland ligger temmelig tæt, er der stadigvæk tyndt besatte egne, f.eks. på Djursland og i dele af Vendsyssel - og så omkring de større byer på østkysten. Hvis læseren kender egnede personer fra disse områder, vil vi meget gerne have besked om det; det skal helst dreje sig om ældre dialekttalende, som er født i sognet og har boet der så godt som hele deres liv.

2. Kodningen

Den ideelle behandling af lydbåndene ville starte med en fonetisk/fonematisk udskrift, dvs. en omsætning til en passende lydskrift. Men en sådan er kun foretaget for nogle af de ældre optagelsers vedkommende, først og fremmest af Torsten Balle, der har udskrevet egne og andres optagelser fra Thy. Det ville være alt for arbejdskrævende at gøre noget lignende på samtlige optagelser.

Andre former for udskrift blev drøftet, og IJSK besluttede så at udskrive båndenes tekst omsat til rigsmål – dog naturligvis med bibeholdelse af dialektgloser i samme normaliserede form, som Jysk Ordbog bruger som opslagsform. Man besluttede videre at udvikle et EDB-program, der kunne ordne ordene fra de udskrevne tekster i lister. Det ville hermed – som et første trin i båndenes anvendelse – blive muligt at se, i hvilke optagelser en given glose optrådte, så man under

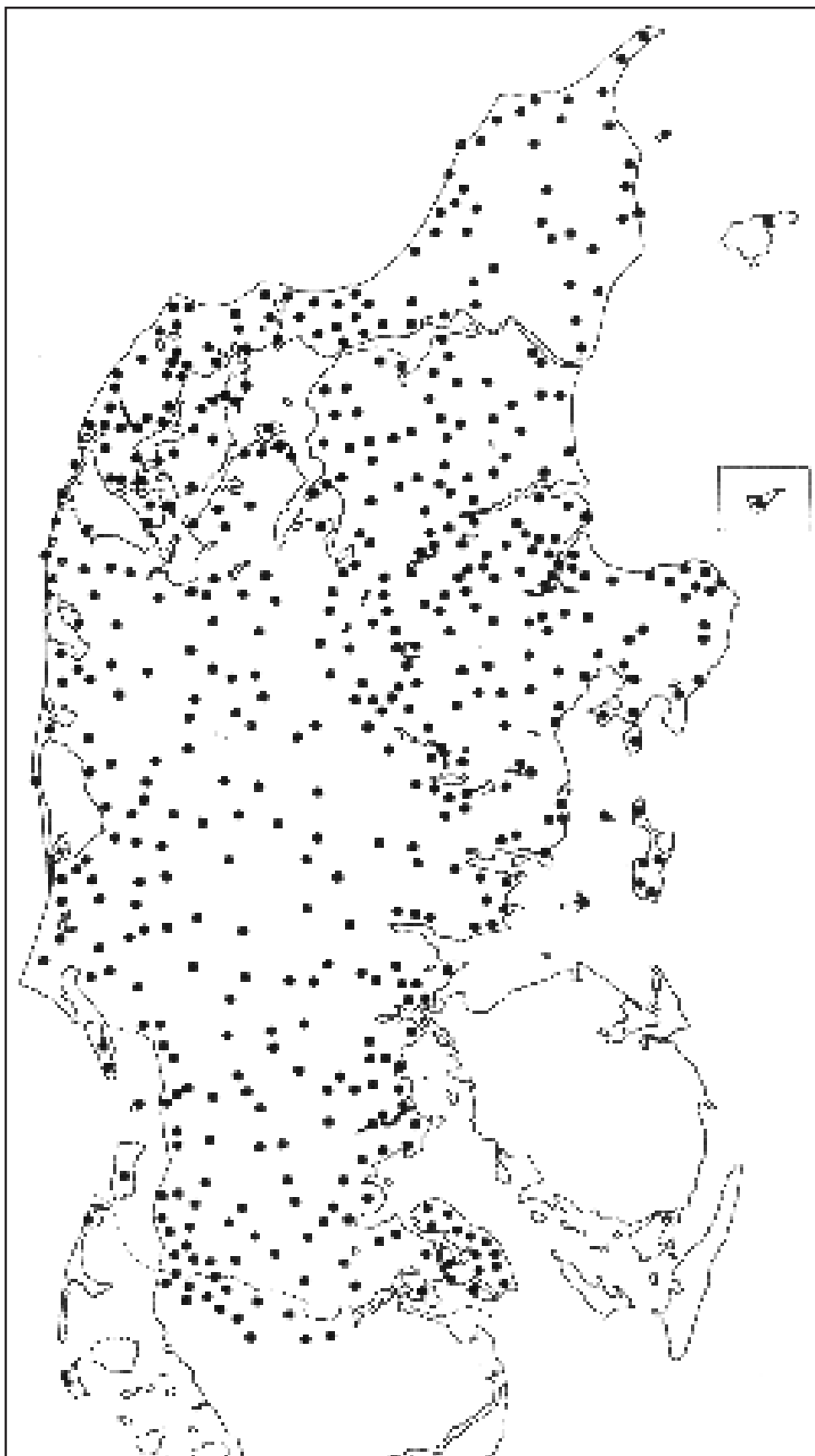

Sogne, hvorfra Jysk Ordbog har dialektbåndoptagelser
december 1981.

redaktionen af Jysk ordbog i tvivls- og mangeltilfælde let ville kunne finde frem til og efterhøre denne.

Til formålet indkøbtes i 1972 en perforator, dvs. en skrivemaskine, der parallelt med udskrift på papir producerer et kodebånd (en hulstrimmel); kodebåndenes "tekst" blev så på RECAU (Aarhus Universitets EDB-center) overført til magnetbånd og kunne databehandles. I 1981 har IJSK faet installeret en skærmterminal, hvorfra optagelserne kan udskrives direkte til magnetbånd.

Under udskriften af lydbåndene særmarkerer vi ord, der skønnes at have særlig interesse i ordbogssammenhængen – pga. udtale, betydning osv. Dette muliggør særlige "S-lister" over de mere "spændende" ord ved siden af "A-listerne", der medtager samtlige ord fra de udskrevne bånd. Vi har af praktiske grunde valgt at indrette "A-lister" for hvert enkelt bånd, men en samlet "S-liste", der altså vokser, efterhånden som nye bånd bliver udskrevet. På modsatte side ses et udsnit af "S-listen" på et ret tidligt tidspunkt. Man vil bemærke, at der til det enkelte ord er knyttet oplysning om, hvilken ordklasse det tilhører, og hvilken bøjningsform det optræder i. Videre anføres i søjle I nummeret på den linje i udskriften, hvor ordet forekommer, så man i første omgang hurtigt kan se sammenhængen, ordet indgår i. Søjle II og III viser (i omvendt rækkefølge), på hvilket bånd og hvor på dette bånd ordet forekommer – hvis man ønsker at høre det. Endelig oplyser søjle IV om, hvilket sogn optagelsen stammer fra.

Indtil nu er 47 optagelser blevet udskrevet og databehandlet efter ovennævnte principper.

3. Anvendelsen

Under redaktionen af Jysk Ordbog kan man som nævnt via de alfabetiske lister anvende båndoptagelserne som supplement til de skriftlige kilder. I nogle tilfælde kan man ønske yderligere oplysninger om udtalen af et ord i en bestemt egn. F.eks. om udtalen af verbet "at banke" i Himmerland, hvor efterhøring af de fire forekomster på den viste "S-liste" (1527 Lyngby og 1541 Als) har været medbestemmende for den generalisering, jeg kunne foretage i den pågældende artikels "hoved".

I sjældnere tilfælde indeholder "S-listen" ord, som ikke er afhjemlet andre steder i Jysk Ordbogs samlinger. Tag f.eks. substantivet "bandtes" i den viste "S-liste". Ved efterhøring af ordet i optagelsen fra sogn nr. 2153 (Fruering ved Skanderborg) viste det sig, at ordet er navn på

	I	II	III	IV
ORD PRÆPÆRING	LINE	TRIP	EBND	SOGN
BAND				
V-PRAT	538	434	338	1574
V-PRAT	1238	592	624	2628
BANDTES				
S	2	2	373	2153
BANK				
S-BF	428	457	375	1286
BANKAND				
S	372	731	280	2317
BANKVØGH				
S-PL	322	509	460	1229A
BANG				
A	118	168	99	1182
A	126	175	99	1182
A	242	324	638	1226
A	438	437	458	1229A
A-PL	593	555	99	1182
BANK				
S-BF	347	845	222	1312
V	1066	780	270	1223
V	137	149	460	1229A
V	150	330	225	1281
V	167	162	218	1291
V	333	389	334	1527
V-PRAS	446	462	108	1656
V-PRAT	59	112	94	1178
V-PRAT	455	643	462	1468
V-PRAT	90	163	537	2004
V-PRAT	525	179	302	2498
V-PTC	799	672	458	1229A
V-PTC	330	270	378	1286
V-PTC	286	378	379	1286
V-PTC	158	221	334	1527
V-PTC	345	396	334	1527
V-PTC	580	628	352	1541
V-PTC	780	629	63	1994
V-PTC	365	469	289	2522
BANKER				
S	296	388	379	1286
BANKETRA				
S-N	165	160	218	1291

en skjuleleg. Fra Hundslund sogn (mellem Horsens og Odder) havde vi i forvejen oplysning om en skjuleleg kaldet "bandt"; men ellers var det, der kom nærmest, enkelte optegnelser fra det vestlige Vendsyssel og det nordlige Thy om en tilsvarende leg, som hed "lyse-i-band". For nu at få fastlagt udbredelsen af navnene "bandt" og "bandtes" besluttede vi at optage dem på en af ordbogens spørgelister i dette efterår. De

herved indkomne oplysninger vidner om, at legen “lyse-i-band” kendes spredt over det meste af Nørrejylland (i to lidt forskellige versioner). Besvarelserne gav ingen yderligere bekræftelse på formerne “bandt” og “bandtes” fra Midtøstjylland; men det synes rimeligt at antage, at de to ord er afledt af legens ovennævnte længere navn, og det vil formentlig være hensigtsmæssigt, at Jysk Ordbog bringer henvisninger under de forkortede navne.

Båndoptagelserne kan også give værdifuld hjælp ved bestemmelse af et lokalt ords udbredelsesområde; det skal jeg i det følgende give to eksempler på. Det første vedrører ordet “kåjj” i en optagelse fra Skals sogn nordøst for Viborg; her fortælles, at der i “æ nøds” (stalden) blandt andet var “en kåjj, dér gik jo kallen” (kalvene). Fra fire andre sogne på samme egn (dels Middelsom herred, dels den sydlige del af Rinds herred) har ordbogen i forvejen ordet registreret i sammensætningen “kall-kåjj” (med samme betydning). Umiddelbart vil man antage, at ordet er identisk med rigsmålets “køje”, selvom den betydningsmæssige sammenhæng forekommer uklar. Undersøger man etymologien (ordhistorien) for “køje”, når man imidlertid (iflg. N.Å. Nielsen: Dansk etymologisk ordbog) frem til, at ordet er indlånt i dansk fra hollandsk “kooi”, som svarer til middelnedertysk “kôje” med betydningen “afskilret rum” – altså samme betydning, vi traf på båndet; “kôje” menes igen via oldhøjtysk at stamme fra latin “cavea” = “indelukke, bur”. Der kan næppe herske tvivl om, at “kåjj” må være samme ord som “køje”, blot bevaret med et ældre og videre betydningsindhold i det nævnte lille område af Himmerland og Ommersyssel.

Mit andet eksempel vedrører ordet “tist(e)”. På et bånd fra Glæsborg sogn på Norddjursland forekommer det i udtalen “tiist”; også sammensætningen “pløj’r-tiist” (plejltiste) optræder her. De to meddelere på båndet bruger ordet om en del af forbindelsesstykket mellem plejlens håndvol og “slaw’r” (slagvol); tisten bestod af svineskind, og den var fastgjort ved, at der var banket en “plø’g” (pløk) igennem den og ned i den ene ende af håndvullen. Videre oplyser meddelelserne, at der gennem tisten, som dannede et øje, var ført remme af åleskind, som gik omkring slagvullen og holdt denne fast.

Det hele bliver måske lidt mere forståeligt, hvis man betragter illustrationerne øverst på næste side, hentet fra Kristen Møllers artikel “Danske Plejtyper” (Danske Folkemaal, XIII, s.42ff). Type I er den videst udbredte plejl: den anvendtes i størstedelen af Jylland syd for

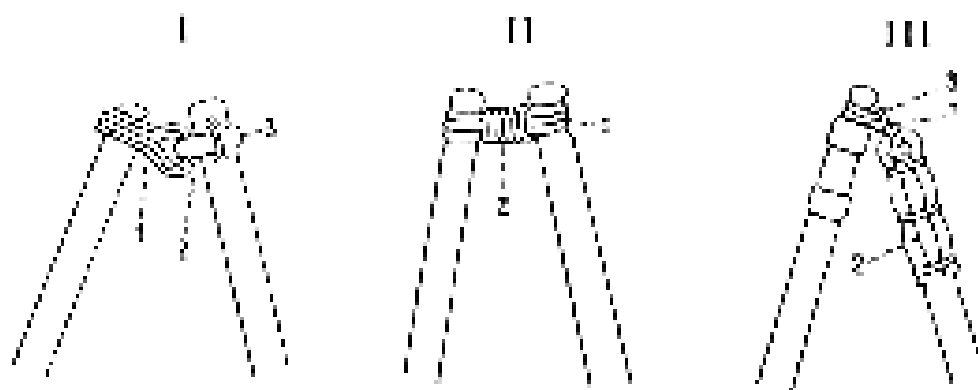

Limfjorden (også på Norddjursland) samt på Sjælland, Lolland-Falster, Møn og Langeland; type II hører hjemme på Fyn og småøerne sydfor samt i det sydlige Djursland og på Nordsamsø; type III er norden- og vestenfjords; endelig har Bornholm sin særlige plejltype, som ikke er medtaget her. Tisten er mærket "1" på figur I; som det ses, består den af flere lag skind (udover svineskind kunne der også anvendes tørret skind fra kalvepander). På figuren ses videre en rem "2" gennem tisten og omkring slagvollen, samt en tyndere rem "3" vinkelret på "2" og ført gennem to huller i slagvollen for at holde remmen "2" fast. Den plejl, der omtales i båndoptagelsen, adskiller sig fra plejlen på figur I derved, at den kun har en rem fra tisten over til og omkring slagvollen: hvis åleskindet (remmen) er langt nok, føres det både omkring slagvollen og gennem de to huller; men er det for kort, føres det blot direkte gennem slagvollens to huller. Den sidste fremgangsmåde er nævnt i Kristen Møllers artikel, den første ikke. I samme artikel anføres ordet "tiste" som kendt i den ovenfor omtalte betydning i de tre norddjursiske sogne Voldby, Gjerrild og Rimsø (samt i et sogn umiddelbart syd for Randers fjord); Jysk Ordbog har desuden denne betydning afhjemlet i en skriftlig kilde fra Karlby sogn (også på Nordøstdjursland). Glæsborg-optagelsen giver altså nu dels positiv oplysning om tistens forekomst i endnu et nordøstdjursisk sogn, dels en udførlig beskrivelse af hele forbindelsesledet (tiste og rem) mellem håndvol og slagvol.

Betegnelserne "tiste" og "plejltiste" blev også brugt i det sydlige Djursland; men da plejltypen her jo var den fynske (fra figur II), refererede de ikke til helt det samme som på Nordøstdjursland. I et område, der stort set svarer til Mols herred, betegner "(plejl)tiste" forbindelsesremmen "1" på figur II. Denne anvendelse af ordet "tiste" = "rem eller ring, der sammenholder to dele" synes at være den oprinde-

lige.¹ Således er “tist” iflg. Ordbog over det Danske Sprog samme ord som “test” (vidjebånd, -ring) i norske dialekter og “tæst” (ring til sammenbinding af tømmerstokke) i svenske dialekter. I så fald har “(plejl)tiste” ændret betydning i det nordøstlige Djursland: fra at referere til forbindelsesremmen er det gået over til kun at betegne en del af forbindelsesstykket. Iflg. Kristen Møller kan det tages til indtægt for, at den fynske plejltype tidligere har haft et større udbredelsesområde. Den nordøstdjursiske brug af ordet er da et godt eksempel på, at “Ordet undertiden bevares, mens Sagen, Indholdet skifter” (s.60): da den nyere plejltype I vandt indpas på Norddjursland, overtog man ikke det hertil knyttede ord for den del af forbindelsesledet, der er fastgjort på handvollen, nemlig “(plejl)hilde”; man beholdt det gamle ord og lod det referere til noget, der havde delvis samme funktion som tisten på plejltype II.

Nok om de “spændende” ord, vi støder på i dialektbåndoptagelserne, og om de overvejelser, sådanne fund fører til. Forhåbentlig har ovenstående givet læseren et fuldgyldigt indtryk af, hvor værdifulde optagelserne kan være som supplement til Jysk Ordbogs øvrige materiale.

Note:

¹ Begrebet “ring” er medtaget i betydningsangivelsen her, fordi Jysk Ordbog også har “tiste” registreret som sidsteled i sammensætningerne “plov-tiste” (= ring eller lænke, der på de gamle hjulplove forbandt åsen med den egentlige plov), “klokketiste” (= den ring, knobelen er fastgjort i).

Boel Bøggild-Andersen:

Med trolddomskunst og djævelsmagt

En hekserianklage fra Skast herreds tingbog 1640

Begrebet hekseforfølgelse er noget, som de fleste nok vil henføre til den “mørke” middelalder; det er imidlertid påvist¹, at de egentlige hekseforfølgelser først nåede deres kulmination senere, nemlig i renæssancen, i 1500- og 1600-tallet. Således også i Danmark; først efter reformationen kendes hekseprocesser i større tal.

Baggrunden for det hysteri, som hærgede Europa, og som resulterede i tusinder af henrettelser af mænd, kvinder og børn, må nok først og fremmest søges i kirkens opfattelse af djævelen som en realitet, der truede enhver kristen. Satan blev opfattet som Kristi modpol i kampen om menneskets sjæl², og forestillingen om menneskers samkvem med djævelen eller andre overnaturlige væsner går tilbage til forhistorisk tid. I pave Innocens VIII's bulle af 1484 og især i den dermed sammenhængende publikation “Mallens Maleficarum” får djæveltroen en ny drejning. De to forfattere til publikationen, de dominikanske inkvisitorer Jacob Sprenger og Heinrich Institoris, fastslår med støtte i romerske skrifter, det gamle testamente, kirkefædrenes skrifter og Thomas Aquinas, at det i særlig grad er kvinden, som er en fare for menneskenes salighed. Kvinden er et ufuldkomment væsen; hun betegnes i skriftet som en nødvendig tortur, en naturens ondskab omend malet med lyse farver. Når en kvinde tænker alene, tænker hun ondt.³

På denne baggrund kan det ikke undre, at de forfølgelser, som hermed indvarsles, særlig rettedes mod kvinder, selvom også mandlige “hekse” blev henrettet. Kvindens svage karakter gjorde hende jo til et villigt offer for djævelens fristelser; ved at indgå pagt med ham og forskrive sin sjæl til ham kunne hun opnå rigdom og evnen til at udføre trolddomskunst. Kirke og statsmagt følte sig også her i landet truet af hekse, som kunne vende krigslykken og forgøre mennesker; man så det som sin klare opgave at optrævle og afsløre hekseleskaber, også med det formål at frelse de forvildede sjæle fra fortabelse. De anklagede blev, når der var fældet dom, under tortur tvunget til at tilstå deres onde gerninger og røbe navnene på deres medsammensvorne, for derefter at

blive overladt til bålet's rensende flammer. I mange tilfælde kunne en enkelt anklaget ved sine tilståelser under torturen trække talrige andre med sig i faldet; ingen kunne føle sig helt sikker mod anonyme anklager.

Også den danske øvrighed udviste stor nidkærhed, ikke mindst i Kristian IV's regeringstid. Kongen var nemlig selv overbevist om trolddomskræfternes realitet og overværede personligt hekseforhør, hvor man anvendte tortur. I 1617 udsendte Kristian IV en forordning, hvori det fastsloges, at troldfolk, som gav sig af med signen og manen, skulle landsforvises, mens de "rigtige" hekse, der havde forskrevet sig til djævelen eller havde omgang med ham, skulle brændes som kættere.⁴

I det følgende vil en proces mod en påstået troldkvinde blive gennemgået på baggrund af de tingsreferater, som blev nedskrevet i Skast herreds tingbog 1640.⁵

I landsbyen Skonager i Næsbjerg sogn boede i 1640 Christen Madsen og hans hustru Anne, som efter egnens skik havde tilnavnet Christens (= Christens kone). Anne Christens drages ind i datidens retsmaskineri, da Laurids Jessen i Skonager 2. januar skælder hende ud og beskylder hende for trolddom; hun skal have taget livet af Laurids Jessens broder, Christen Jessen, med sine trolddomskunster. Ved denne lejlighed er anklageren, Laurids, næppe ganske ædru; han understreger sin anklage ved at sige, at hvis Anne Christens ikke har taget livet af hans broder, så ønsker han ligeså mange onde ånder i sig som det antal ølslurke, han (derpå) drikker af sit glas.

De tilstedeværende, som siden på tinget 21. januar bevidner denne hændelse, tilføjer, at de ikke så Laurids drikke af sit glas under forsikringen, som herved taber noget i kraft. Men at han derefter har indhentet det forsømte, fremgår af, at de samme vidner senere på dagen har hørt Laurids skælde en afdød skonagerbo ud for en skælm, "mens den tid han sagde det, da var han overflødig drukken".⁶ Ved tinget fastholder Laurids sin anklage mod Anne Christens, men trækker sine udtalelser om afdøde Hans Knudsen tilbage; han huskede dem ikke længere og undskylder sig med sin drukkenskab.

På det følgende herredsting 28. januar skærpes anklagerne; forstanderen for Ribe domkapitel og landsdommeren Niels Krag's fuldmægtig, som har krævet tingsvidner i sagen, får endnu en række vidnesbyrd mod Anne Christens ført til bogs, hvorved de får retslig gyldighed. Fire vidner - nemlig Christen Jessens broder, hans efterladte kone og datter,

samt Laurids Jessens søn - sværger på, at de tit har hørt den afdøde Christen Jessen klage over, at Anne Christens havde fremkaldt den sygdom, han led af. Hun skulle være ude på at tage livet af ham og gøre hans børn faderløse som hævn for, at han havde lukket en løkke og aflukket sin eng til ulempe for Anne og hendes mand. Endnu to mænd vidner, at de hørte Christen Jessen bede Anne Christens komme til ham efter kirkegangen, men hun kom ikke; dette hændte den dag, da Christen Jessen fik den sidste nadver. Desuden vidner hans efterladte hustru og en datter på, at Anne Christens på deres opfordring engang har signet en af deres syge heste; den blev herved så ustyrlig, at ingen kunne holde den, og den døde andendagen derefter. Endnu tre mænd bevidner, at de har hørt Christen Jessen tilskrive sin sygdom den omstændighed, at han havde aflukket sin eng.

Herefter står Anne Christens frem og benægter de fremlagte vidnesbyrd; de er fremkaldt af had og ondsindethed. Benægtelsen bliver på hendes mands begæring ligeledes nedskrevet som tingsvidne, men han lader det ikke blive herved. På sin kones vegne beder han et fuldt stokkenævn (= 24 menige mænd) samt de tilstedeværende udtale, om de har noget at sige hans kone på. Alle vidner, at de ikke har noget ondt at beskyldte hende for, og dette nedfældes.⁷

Anklagerne mod Anne Christens er således søgt gendrevet på stedet med de retslige midler, der står til den anklagedes rådighed. Men sagen er ikke slut. Et halvt år senere, 2. juni, overtager Niels Hansen i Bilstoft Annes sag på hendes mands vegne, stævner Laurids Jessen for tingsdom på grund af beskyldningerne og kræver bevis for dem.⁸ Ugen efter, 9. juni, gentager Laurids Jessens broder og søn anklagerne og får dem nedskrevet som tingsvidne;⁹ desuden hævder de nu, at Christen Jessen beskyldte Anne for tabet af en okse og en hoppe, som døde straks efter, at den famøse eng var blevet lukket af med en grøft. Anne skal have bevirket det ved "trolddomskunst og djævelsmagt". Også Laurids Jessen selv gentager sine anklager, mens de øvrige, som vidnede for Laurids 28. januar, nu er tavse. Anne benægter igen, og alt føres til tingsvidne.

23. juni fældes dommen over Laurids Jessen, som Niels Hansen jo havde indstævnet for anklagerne mod Anne. Som de forlangte beviser på anklagen fremlægger Laurids Jessen tingsvidnerne fra 9. juni, hvor hans anklage og de øvrige vidners udsagn er nedfældet, og dommeren

godtager dette bevis. Laurids Jessen er nu fri for Niels Hansens tiltale - dette til trods for, at hans fremlagte tingsvidner ikke stod uimodsagte, men som ovenfor omtalt blev benægtet af Anne Christens ved selvsamme lejlighed. For en ikke-retshistoriker virker denne procedure uforståelig.¹⁰

Anne Christens' sag er nu af yderste alvor. Laurids Jessen har som nævnt med sine fremlagte tingsvidner bevist, at anklagen er behørigt rejst, og at der er adskillige vidner på den afdøde Christen Jessens beskyldninger. Nu tager Annes mand Christen Madsen igen fat og denne gang netop der, hvor det svage punkt i en sådan sag synes at ligge, nemlig ved spørgsmålet om det faktiske bevis for anklagens rigtighed. Han stævner Laurids Jessen til tinge 21. juli, for at Laurids kan besvare en række spørgsmål, "paa det de kunne komme engang til en endelig ende og han kunne komme til en lovlige proces dermed".¹¹

Christen Madsens første spørgsmål går ud på at afklare, om Laurids Jessen kan føre andre vidner i retten end sin broder og sin egen søn - så vil han nemlig selv stævne dem for retten, hvis Laurids ikke vil. Laurids svarer, at også hans afdøde broders kone vil føre sagen videre. Christen har med sit spørgsmål antydnet, at de hidtidige vidner næppe er ganske uvildige, og dette må også gælde for det sidst tilkomne.

Han går videre med et spørgsmål, der søger at trænge dybere ned i anklagerens grundlag: Har Laurids faktisk set eller hørt Anne gøre eller love at gøre noget, som har ført til broderens død? Laurids svarer ved at henvise til de allerede afgivne tingsvidner. Dernæst spørger Christen, om nogen hørte, at den afdøde anklagede Anne, da han fik sin sidste nadver, eller umiddelbart før han døde? Dette kan Laurids ikke besvare umiddelbart, men han gentager den afdødes tidligere anklager. Christens sidste spørgsmål lyder, hvordan Laurids kan vide det, som han beskylder Anne for, for at det nu kan blive sagt med rene ord. Hertil svarer Laurids: Christen mistede lykke og helbred, efter at han havde aflukket sin løkke, og Anne tog livet af ham med sin trolddomskunst og djævelsmagt - derfra ved han det. Logikken i svaret er haltende, og anklagen er ikke yderligere uddybet derved.

Der er ingen tvivl om, at Christens kloge og direkte spørgsmål og Laurids' undvigende svar ikke har skadet Annes sag. Christen fortsætter som den offensive i processen, et klogt træk. 1. september erklærer han

på tinge, at Anne, som mod en sådan anklage efter loven skal værgе sig med kirkenævn, nu vil forsvare sig mod den usandfærdige anklage, hvorefter han indkalder kirkenævninger første gang.¹² 15. september oplyses det i tingbogen, at andet opkald på kirkenævninger er udskudt, fordi begge parter har overladt sagen i deres husbonds hånd. Husbond for begge er den tidligere omtalte Niels Krag. Igen er det Christen Madsen, der tager initiativet; han tilbyder Laurids Jessen, at de begge kan møde for deres husbond om 8 dage i Viborg (hvor Niels Krag var landsdommer). Laurids undskylder sig med, at han endnu ikke har sået sin rug og dermed ikke selv kan komme til Viborg, men han vil sende sine breve derop.¹³

Hvad udfaldet heraf blev, melder tingbogen intet om, men sagen genoptages ved herredstinget; 13. oktober sker et nyt første opkald på kirkenævninger, 20. oktober følger andet opkald, og 27. oktober tredje og sidste opkald, hvorefter sagen afgøres ved nævningekendelse.¹⁴ Her fremlægger de to parter deres retsdokumenter. Laurids Jessen fremlægger de ovenfor omtalte tingsvidner som sit indlæg i sagen, men Christen Madsen har suppleret sine yderligere. Udover Annes benægtelser fremlægges et af 13 mand fra Skonager underskrevet grandevidne, dateret 9. maj, hvoraf det fremgår, at Anne Christens altid har skikket sig ærligt og vel som en god dannekvinde over for sine grander (= naboer) i Skonager. Desuden fremlægges et sognevidne fra sognepræsten Poul Jørgensen og hans kirkeværgе og medhjælperе, hvoraf det fremgår, at 12 sognemænd bevidner Annes ulastelige vandel. Endelig bevidner sognepræsten personligt, at han ikke under sine besøg hos den syge Christen Jessen har hørt denne anklage Anne Christens på nogen måde. Denne erklæring har Christen Madsen erhvervet 9. september.

På grundlag af dette materiale trækker kirkenævningerne sig tilbage for at rådslå om sagen. Voteringen bliver kort. Kendelsen fremhæver de mange vidner på Annes uplettede vandel, samt at hun aldrig før har været berygtet for trolddom eller for at love noget menneske noget ondt. Og hun frikendes.

Så vidt sagsreferatet fra Skast herreds tingbog. At det stedlige ting frikendte en person, som var anklaget for trolddom, var ikke den hyppigste udgang på sagen, men fortjener at blive fremdraget på lige fod med de mange sager, der endte med heksebålet eller i heldige tilfælde en fri-

findelse ved en højere instans. Når Annes sag fik så rimeligt et forløb, skyldes det nok mest hendes mands uforfærdede og kloge indsats, hvortil kommer Laurids Jessens begrænsede antal medvidner. At de mange gode skudsmål ikke i sig selv kunne garantere en frifindelse, viser en bekendt sag fra Ribe, sagen mod Maren Spliids; et af de mange vidnesbyrd, som forgæves blev indhentet på hendes uskyld, findes i øvrigt refereret i Skast herreds tingbog 1637, da det blev erhvervet fra hendes fødesogn Grimstrup i Skast herred; se tingbogens nr. 193, hvor hun omtales under pigenavnet Maren Tammesdatter.¹⁵

Hvad der i Maren Spliids tilfælde gjorde udslaget, var vist det faktum, at hun under et skænderi havde udstødt trusler mod den senere "forheksede" Didrik Skrædder, og nok også, at folkesnakken næret af den fantasifulde Didrik og hans ikke mindre fabulerende medvidner - her gjorde det vanskeligt at finde vidner, som ville støtte Maren. Men den helt afgørende vending i denne sag indtraf, da lensmanden, som Didrik havde henvendt sig til, fik kongelig befaling til at forfølge sagen. 21. april 1640 - godt et halvt år før nævningekendelsen i Anne Christens sag - blev Maren Spliids ved Ribe byting kendt skyldig i trolddom. Hun frikendtes ganske vist ved rådstueretten 19. juni, men igen greb lensmanden ind i sagen og stævnedes Maren for kongens retterting. Hun blev ført til Blåtårn og tilstod senere under tortur sine heksekunster. 10. november 1641 blev Maren Spliids - efter Kristian IV's pålæg til lensmanden brændt på torvet i Ribe.

Noter:

- ¹ Jfr. Norman Cohn: *Europe's Inner Demons* (1975).
- ² Allerede i 1233 advarer pave Gregor IX i sin bulle "Vox in Rama" mod djævelens virksomme realitet. Jfr. begrebet "ramaskrig".
- ³ Jfr. R.E.L.Masters: *Eros and Evil* (1974) samt Annemarie & Werner Leibbrand: *Formen des Eros* (1972).
- ⁴ Se iøvrigt: *Dagligliv i Danmark*, I, s. 161 ff og 353 ff.
- ⁵ Skast herreds tingbøger 1636-1640 er udgivet af Poul Rasmussen 1954-81. Sagerne er nummererede, og der henvises i de følgende noter til enkelte sager med forkortelsen SkhT + årstal + nummer.
- ⁶ SkhT.1640.38-40. - ⁷ SkhT.1640.43-46,55.
- ⁸ Dette fremgår ikke af referatet 2. juni, men af SkhT.1640.357.
- ⁹ SkhT.1640.307-310. — ¹⁰ SkhT.1640.357. — ¹¹ SkhT.1640.420.
- ¹² SkhT.1640.534. — ¹³ SkhT.1640.552 & 556. — ¹⁴ SkhT.1640.606.
- ¹⁵ Oplysningerne om Maren Spliids rettergang bygger på: *Dagligliv i Danmark*, I, s.353, og V.Bang: *Hexevæsen og Hexeforfølgelser*, især i Danmark (1896).

VIGGO SØRENSEN:

Rapport fra Jysk Ordbogs redaktion:

Bagehus, s.

Sådan startede det. Opslagsform og ordklasse var let nok at bestemme, udtalen forresten også; men så snart det kom til ordets udbredelse og betydning, blev billedet uoverskueligt og modsigelsesfuldt. Jeg skal så kortfattet som muligt skitsere hvordan - og derpå vise, hvordan billedet klarer op igen, når man inddrager gårdhistorisk viden.

Betragt nu først kort 1. Nord for den bølgede linje gennem Midtjylland er ordet "bagehus" så godt som ukendt; sydpå til den fede linje finder man det spredt afhjemlet; men først i de sønderjyske og sydslesvigske egne, der er helt omgivet af sidstnævnte linje, ser ordet ud til at være gængs (eller at have været det). En og anden vil måske lettere genkende ordet, når jeg tilføjer, at det nord for rigsgrænsen (men stadig inden for den fede linje) afsnupes til "bakkus". Ganske parallelt med, at et gammeldansk "brygger-hus" er blevet til nudansk "bryggers" etc.

Så meget om ordets udbredelse (og udtale); nu til betydningen, som kræver nye grænsedragninger på kortet. I hele det midt- og sydjyske område mellem de to nævnte linjer har "bagehus" (og synonymet "ovnhaus") betegnet et lille fritliggende udhus, udelukkende indrettet til brødbagning og derfor gået af brug sammen med hjemmebagningen. Samme betydning har ordet i store dele af området inden for den fede linje, nemlig øst- og nordpå helt til de tynde linjer. I begge de restområder, der herved afsnøres, har "bakkus" derimod betegnet (og betegner stadigvæk) et bryggers - altså et sted, hvortil man har henlagt alle mulige slags pladskrævende eller svinende husarbejde. Blot er dette "bakkus" i den vandret skraverede egn mellem Kolding og Åbenrå indrettet i selve stuehuset som et naborum til køkkenet; hvorimod det i de lodret skraverede egne (Als, Sundeved og Angel) er henvist til et udhus.

Ikke sandt: et sært udbredelsesområde, og de særeste variationer i bagehusets funktion og placering? Og så er her oven i købet ofret et par

detaljer, for at fremstillingen ikke skulle blive for vidtløftig. Ikke engang et vist kendskab til normale dialektgrænser gør billedet overskueligt. Først når det betragtes på baggrund af gårdens udviklingshistorie (eller rettere: nogle kendte hovedtræk af denne), kommer der mening i mangfoldigheden. Og lad mig så spare læseren for løbende notehenvvisninger ved straks - en gang for alle - at opregne de gårdhistoriske bøger og artikler, jeg har konsulteret og trækker på i det følgende (skiftevis eller i kombination):

Hansen, H.P.: *Bondens Brød*. Kbh. 1954.

Jespersen, Sv.: Artiklen "stuehus". *Håndbog for danske lokalhistorikere* (red. af Johan Hvidtfeldt). Kbh. 1952-56.

Stoklund, B.: *Bondegård og byggeskik før 1850*. Kbh. 1969.

Zangenberg, H.: *Danske Bøndergaarde*. Kbh. 1925.

Zangenberg, H.: *Alsiske Bøndergaarde*. *Sønderjydske Aarbøger* 1928.

Zangenberg, H.: *Gammel Byggeskik i Vensyssel, Hanherrederne og Thy*. *Turistforeningen for Danmark, Aarvog* 1932.

Zangenberg, H.: *Gamle Bondebygninger i Østjylland*. *Turistforeningen for Danmark, Aarvog* 1937.

Gennem århundreder har grundplanen for den danske gård været præget af vækst og funktionel differentiering, dvs. at der er blevet indrettet særskilte rum til alle vigtige aktiviteter og opholdsformål, så snart økonomien tillod det - og det vil igen sige i takt med avlens og husdyrholdets stigende afkast. At der helt ind i vort århundrede har eksisteret småsteder med kun de allernødvendigste rum, ændrer intet ved den generelle tendens.

For middelaldergårdens simple stue og forstue har denne tendens betydet en udvikling frem mod to hele sektioner af stuehuset: én til beboernes ophold, spisning, småsystem, opmagasinering af klæder og indbo, etc.; og en anden til varetagelse af husholdningen (bading, brygning, vask osv.) samt opbevaring af husholdningsprodukterne. Den førstnævnte sektion kommer bl.a. til at omfatte dagligstue og en eller flere "fine" stuer; den sidstnævnte sektionens vigtigste rum bliver køkken og bryggers. Altsammen naturligtvis under stærkt egnsbestemte navne, hvoraf jeg kun skal komme ind på nogle få senere i artiklen. Tilsvarende differentieringer rammer efterhånden også gårdens stald- og ladeafdelinger.

Nu har en rumudvidelse jo normalt ikke fundet sted i forbindelse med en fuldstændig ombygning af gården. Man har blot føjet et eller flere nye rum til det bestående, og så måske ændret lidt ved de gamle rums ind-

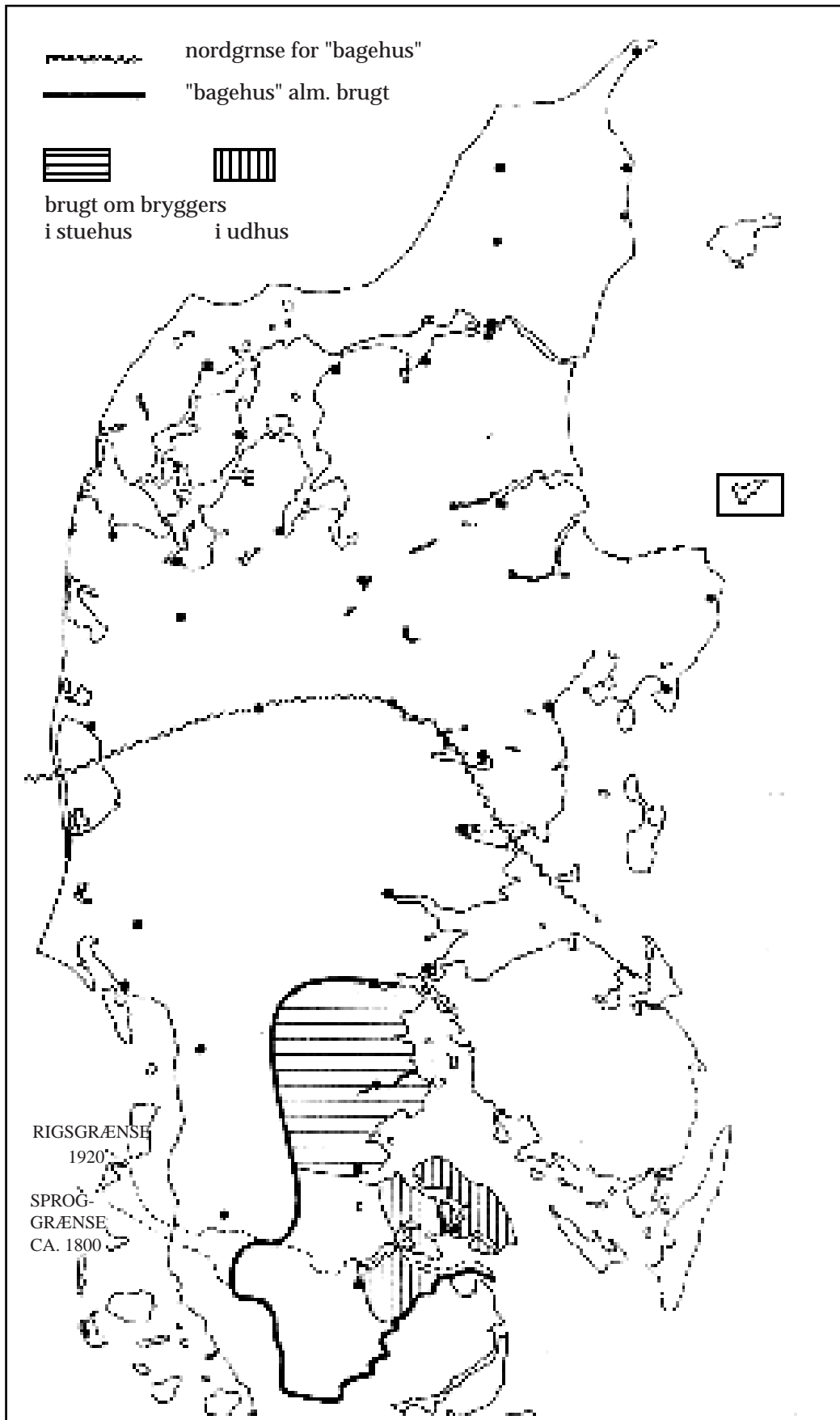

KORT 1 Udbredelse og betydning af ordet "bagehus"

retning og funktion. En sådan gradvis vækst har naturligvis tidligst og mest vedholdende berørt gårdens gamle kerne: stuehuset med dets stue, forstue - og vel også stald. Ved hver enkelt udvidelse har valget stået mellem tilbygning til eller udflytning fra længen. Af mange grunde er udflytning billigst; og opkomsten af den typiske tre- eller firlængede gård viser jo umiddelbart, hvor flittigt denne løsning er blevet brugt.

Hvad man efterhånden udflyttede fra stuehuset, har vel i første række været bestemt af behov. Meget benyttede arbejds- og opholdsrum som køkken og dagligstue kan vanskeligt tænkes fjernet fra stuehusets relative komfort, og ligeså vanskeligt de forskellige opmagasineringsrum fra stuehusets relative tyverisikring. Et oplagt og tidligt benyttet udflytningsobjekt er derimod laden (for så vidt den nogensinde har optaget andet end udhusplads). Næsten ligeså oplagt er det at udflytte stald eller bryggers; men her spiller også forskellig tradition ind - med direkte konsekvens for bagehusets opkomst.

En afgørende betingelse for, at bryggerset kunne udflyttes, synes det f.eks. at være, at dets funktioner i forvejen blev varetaget klart adskilt fra køkkenets. Og dette forhold gjaldt nok det sydlige Jylland, hvor madlavning og rumopvarmning var knyttet til dagligstuens (og lidt senere i udviklingen: køkkenets) ildsted, medens bagerovn og gruekedel havde deres eget ildsted, undertiden flere rum borte. I det nordlige Jylland stod sagerne helt anderledes. Her var der stærk tradition for at samle alle de nævnte funktioner om et og samme ildsted, anbragt centralt i en kombineret køkken- og bryggerssektion; og en udflytning af bryggersvirksomheden ville her have grebet føleligt ind i de vante arbejdsvilkår.

Gårdhistorikeren Zangenberg har bestemt grænsen mellem de to ildstedstraditioner omtrent sådan: et ildsted er normen nord for Limfjorden, medens to ildsteder er det almindelige syd for en linje Kalø vig - Herning - Skjern å; områderne ind imellem viser en ukarakteristisk blanding (vistnok fordi et enligt ildsted af nordlig karakter ofte i anden omgang er blevet suppleret med et særligt køkkenildsted). Jeg skal ikke gå nærmere ind på denne blanding, så lidt som på de forskellige skorstenstyper, der udviklede sig om ildstederne mod nord og mod syd. Kast i stedet et blik på kort 2, hvor de kamtakkede linjer resumerer Zangenbergs grænsedragninger; og lad os så op imod dette billede hol-

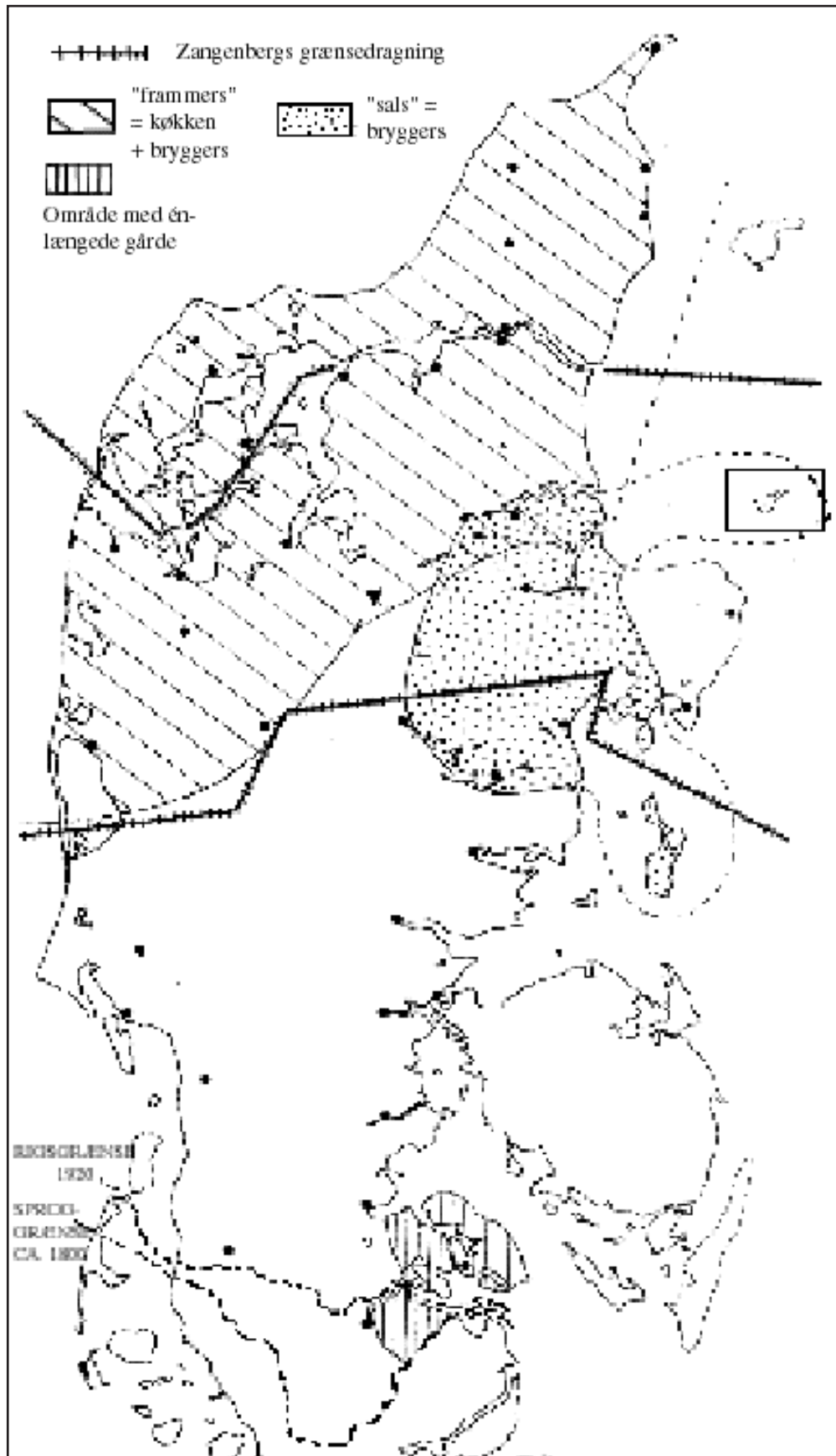

KORT 2 Gårdhistoriske og ordgeografiske områder

de de slutninger om den pågældende kulturgrænse, der kan drages på sproglige præmisser.

Når sprogbrugeren i sin hverdag betegner genstande eller fænomener med et fælles overbegreb, tør man vel gå ud fra, at han eller hun oplever dem som dele af en helhed - eller at de i det mindste er blevet opfattet sådan, dengang de fik deres nu hævdvundne navne. For køkken og bryggers er der helt op i vore dage blevet brugt en sådan fællesbetegnelse inden for hele det skråt skraverede område på kort 2, nemlig ordet "frammers" (udviklet af det gammeldanske "fram-hus" = forstue). Ønskede man at tale om det enkelte rum, måtte man tidligere ty til sammensætninger: "inder-" eller "lille-frammers" (= køkken), "yder-", "store-" eller "andet-frammers" (= bryggers). Altsammen tegn på, at den nordjyske ildstedsindretning i ældre tid har domineret i hvert fald så langt mod syd.

Måske har den rakt endnu videre. For i det midtøstjyske område, der er prikket på kort 2, kaldes bryggerset "sals" - en betegnelse, som hævet over enhver tvivl går tilbage til "sal-hus" = stuehus (og som i store dele af Vestjylland stadig bruges i denne betydning, jfr. N.Å. Nielsen: De jyske dialekter, s. 145). Jeg kan meget vanskeligt forestille mig navnet for hele stuehuset overført direkte på et enkelt, relativt sent udspaltet rum. Så virker det noget mere sandsynligt, at navnet på et mellemtrin har betegnet hele køkkensektionen, sådan som "frammers" gør det den dag i dag mod nordvest.

Hvis man godtager denne argumentation, ser skillelinjen mellem nord- og sydjysk ildstedsindretning ud til engang at have løbet en del sydligere end Zangenbergs sydlige kamlinje på kort 2. Og nu stemmer den forbavsende godt overens med bagehusets nordgrænse iflg. kort 1. Man tør formentlig konkludere, at det kun er den sydjyske ildstedsindretning, der har givet reel mulighed for bagehusets opkomst.

Mulighed er dog en ting, udnyttelse af muligheden noget ganske andet. H.P. Hansens skildringer af bageforholdene i Midt- og Vestjylland efterlader snarest det indtryk, at en udflyttet bagerovn blev genindlemmet i stuehuset, så snart dette blev udvidet i fornødent omfang. Og at de øvrige bryggersfunktioner forblev uberørte af disse flytninger. Når det ikke gik sådan overalt, skyldes det andre kulturelle kræfter, først og fremmest traditionerne for staldens placering.

Syd for Kongeåen har man helt frem til vore dage foretrukket at huse gårdens beboere og dens dyr i samme hovedlænge, kun adskilt af en forstue (det såkaldte “framgulv”) i husets fulde dybde. Traditionen synes at stamme dels fra den frisiske gårdtype (i vest), dels fra sakseregården (i øst); og den har øjensynlig været tilstrækkelig indgroet til, at den i en ekspansionstid har kunnet tilsige bryggersets udflytning fremfor staldens. Hvor bryggerset så flyttes hen, afhænger ikke mindst af en tredje tradition: for eller imod sidelænger.

Den enlængede gårdtype menes for et par århundreder tilbage at have domineret hele Sønderjylland og Sydslesvig. Senere er det blevet almindeligt med sidelænger i størstedelen af området. Men på Als og Sundeved samt i Angel har de fleste gårde stadig kun en længe, nemlig et rummeligt “indhus” med beboelse i den ene ende og stald i den anden; resten af gårdens pladsbehov dækkes af mere eller mindre spredte udhuse (f.eks. lade, aftægtshus etc.).

Disse gårdhistoriske kendsgerninger giver nu en ganske god forklaring på de resterende sproglige iagttagelser fra kort 1. I den store hovedpart af Sønderjylland og Sydslesvig, hvor man efterhånden gik over til at bygge sidelænger, har der godt nok været oprettet “bage-” og “ovnhuse”. Men kun til varetagelse af bagningen, ikke de øvrige bryggersfunktioner - og derfor også kun små tarvelige bagehuse. Vask, brygning mv. blev stadig udført i stuehuset eller i en tilbygget sidelænge, så vidt muligt stadig i tilknytning til køkkenets ildsted. Et par af ordbogens optegnelser tyder på, at tysk administration har tilskyndet kraftigt til en sådan isoleret udflytning af bagerovnen - af hensyn til brandfaren. Kravet blev dog langt fra fulgt af alle, og i hele det uskraverede område af Sønderjylland og Sydslesvig (på tværs af kort 1's fede linje) har man nok så hyppigt bevaret ovnen inde, indtil den omsider gik af mode.

Sagligt set gælder alt fra forrige afsnit også den egn mellem Kolding og Åbenrå, der er vandret skraveret på kort 1. Her synes navnet “bagehus” blot at være flyttet med bagerovnen tilbage til stuehuset, så der er kommet en betydningsmodsætning i stand overfor det tidligere synonym “ovnhaus”. At et rum i gården kan få navn af “-hus”, gives der talrige andre eksempler på, hvoraf “bryggers” og “frammers” allerede er omtalt.

Helt anderledes, hvor den enlængede gård holdt sig. Det er lige netop i disse østlige egne (lodret skraveret på kort 2), at bagehusene kulminerer i antal, størrelse, udstyr og funktioner (hvad den tilsvarende skravering på kort 1 jo stod for). Fra ordbogens kilder ved vi, at bagehuset ikke kun var stedet, hvor man slog dej op og bagte; også brygning og vask var normalt henlagt hertil; og blandt de mange andre ting, man fra tid til anden brugte bagehuset til, kan nævnes brændevinsfremstilling samt tørring af kød, hør, frugt osv. Det virker på denne baggrund helt forståeligt, når en af vore kilder fra tiden efter hjemmebagningens ophør spontant oversætter "bagehus" til vaskehus! Eller når et par andre fra samme tid omtolker navnet på dette vigtigste udhus i gården og kalder det "baghus" (som modsætning til "indhus" = stuehus).

Der er naturligvis mange detaljer, som ikke er kommet med i denne fremstilling - både gårdhistoriske og ordgeografiske detaljer. Men jeg håber allerede med det sagte at have demonstreret, hvordan sproglige og kulturhistoriske studier kan støtte hinanden. Ordbogsredaktøren bør aldrig glemme, at materielle vilkår og indarbejdede vaner og forestillinger var støbeformene om de gloser, han eller hun registrerer - selv om det så også i praksis kan knibe med tiden til at undersøge alle sådanne sammenhænge og med pladsen til at redegøre for dem.

Min pointe om sproglige og kulturhistoriske sammenhænge vender imidlertid også den anden vej rundt: gloserne står jo tit tilbage som "håndgribelige" aftryk af fortidens forhold og tankegang - længe efter at materielle rester og personlige erindringer er vejret hen. Kulturhistorikeren kan skam også have stor nytte af gode ordbøger!